

SI

Amortisseurs

Pour une insonorisation des suspensions de gaines par tiges filetées

- Même si le caoutchouc est endommagé (p.e. à la chaleur), la suspension ne cède pas.
- La charge peut être lue sur une graduation. Ainsi la force portante peut être exploitée de manière optimale et équilibrée sur l'ensemble des points de suspension.

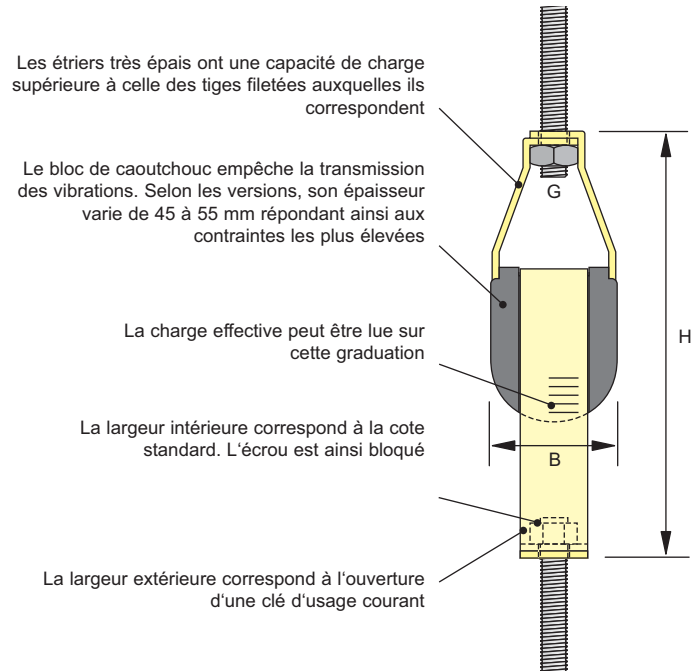

Informations complémentaires:
ZI-302 (www.metu.de)



* Les capacités de charges maximales sont atteintes selon les normes DIN EN 12236 et peuvent être exploitées intégralement, la charge de rupture étant 3 fois plus élevée.

